

PRUEBAS DE EVALUACIÓN DE BACHILLERATO PARA EL ACCESO A LA UNIVERSIDAD

Materia:

Fecha:

Número de examen

Etiqueta del estudiante

Notas parciales			
	Primer corrector	Segundo corrector	Tercer corrector
1			
2			
3			
4			
5			
6			
7			
8			
9			
10			
11			
12			
13			
14			
15			

Calificación			
	Primer corrector	Segundo corrector	Tercer corrector

INSTRUCCIONES PARA EL ESTUDIANTE

Pegue una de sus etiquetas identificativas en el cuadro 'Etiqueta del estudiante' de esta página y otra en el de la parte superior izquierda de la última página.

Cumplimente en la parte superior de esta página la fecha y denominación del ejercicio que va a realizar.

Realice el ejercicio en las páginas interiores destinadas a este fin.

No identifique ni firme el examen.

Si ha olvidado o extraviado las etiquetas identificativas diríjase a un miembro del tribunal.

ESTRUCTURA DE LA PRUEBA

Se entrega al alumno un único examen con 10 preguntas de igual valoración (2 puntos/pregunta).

El alumno debe cumplimentar como máximo 5 preguntas, elegidas libremente entre las 10 propuestas.

- Las tres primeras preguntas están dirigidas a evaluar estándares de aprendizaje del bloque 1.
- Las cinco siguientes preguntas persiguen evaluar estándares de aprendizaje del bloque 2.
- Las dos últimas preguntas persiguen evaluar estándares de aprendizaje del bloque 3.

CRITERIOS GENERALES DE CORRECCIÓN

El alumno deberá estar capacitado para representar objetos espaciales geométricos básicos a través de sus proyecciones en el plano y viceversa.

OBJETIVOS:

- Valorar conocimientos, habilidades y destrezas en el dibujo técnico de bachillerato como lenguaje gráfico universal que es, valorando la necesidad de conocer sus normas para comprender la información empleada en los estudios tecnológicos, científicos y artísticos.
- Valorar la importancia que tiene el correcto acabado y presentación del dibujo en lo referido a la diferenciación de los distintos trazos que lo configuran, la exactitud de los mismos, la limpieza y cuidado del soporte.

PREGUNTA 1 (2 puntos)

Dada la recta "r" y los puntos A y B, dibujar las circunferencias tangentes a la recta dada y que pasen por los puntos A y B dados.

Si el dibujo está realizado a Escala 1:750, determinar la longitud real de los diámetros de dichas circunferencias tangentes.

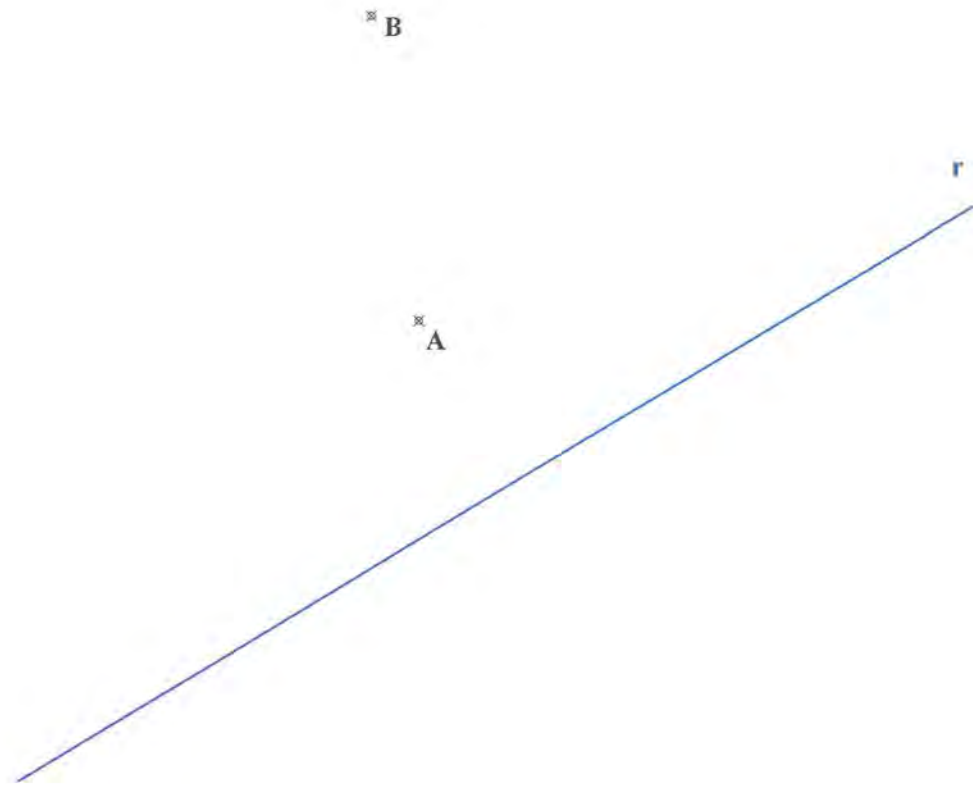

PREGUNTA 2 (2 puntos)

Construir la hipérbola dados los focos F y F' y los vértices A y B (al menos 5 puntos en cada rama)

Desde el punto P exterior, determinar las tangentes a dicha hipérbola.

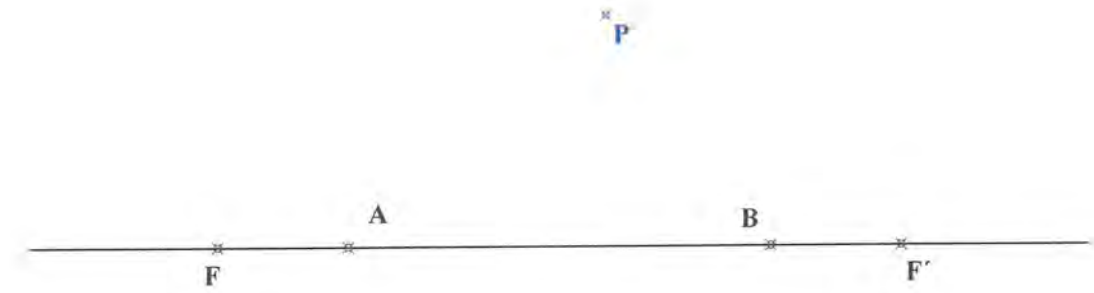

PREGUNTA 3 (2 puntos)

Trazar un cuadrado inscrito en la elipse dada por sus ejes

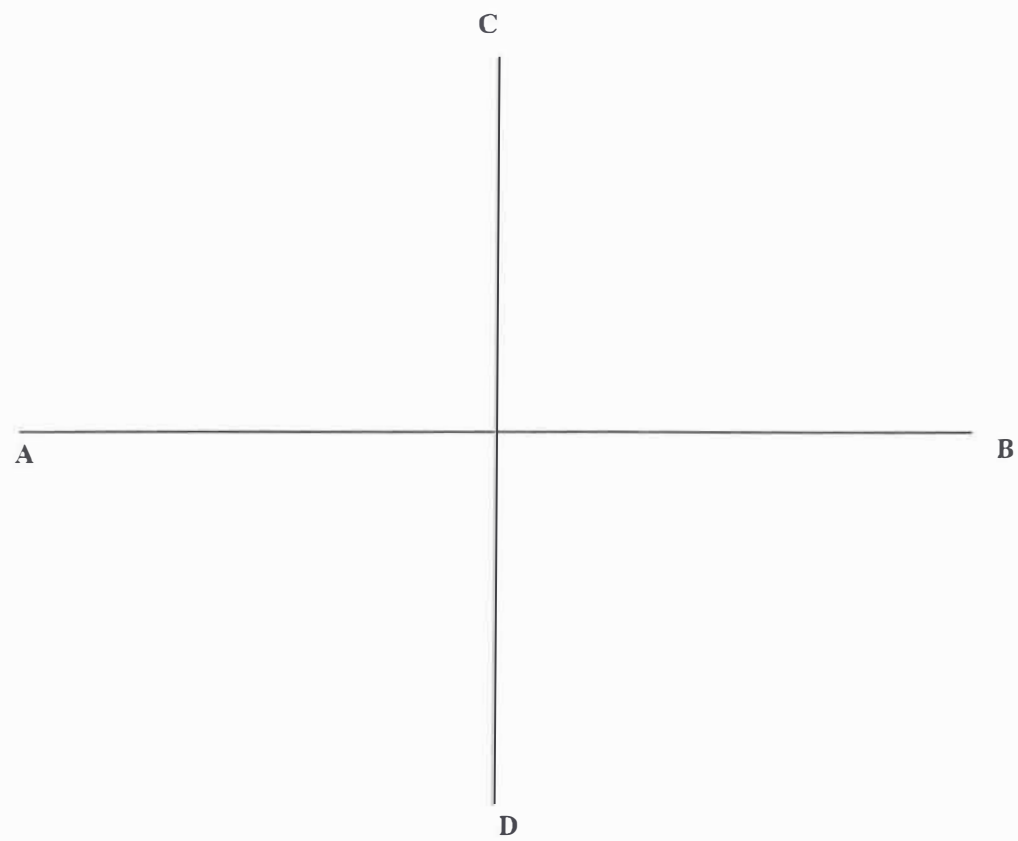

PREGUNTA 4 (2 puntos)

Hallar el ángulo en verdadera magnitud que forman las dos rectas dadas.

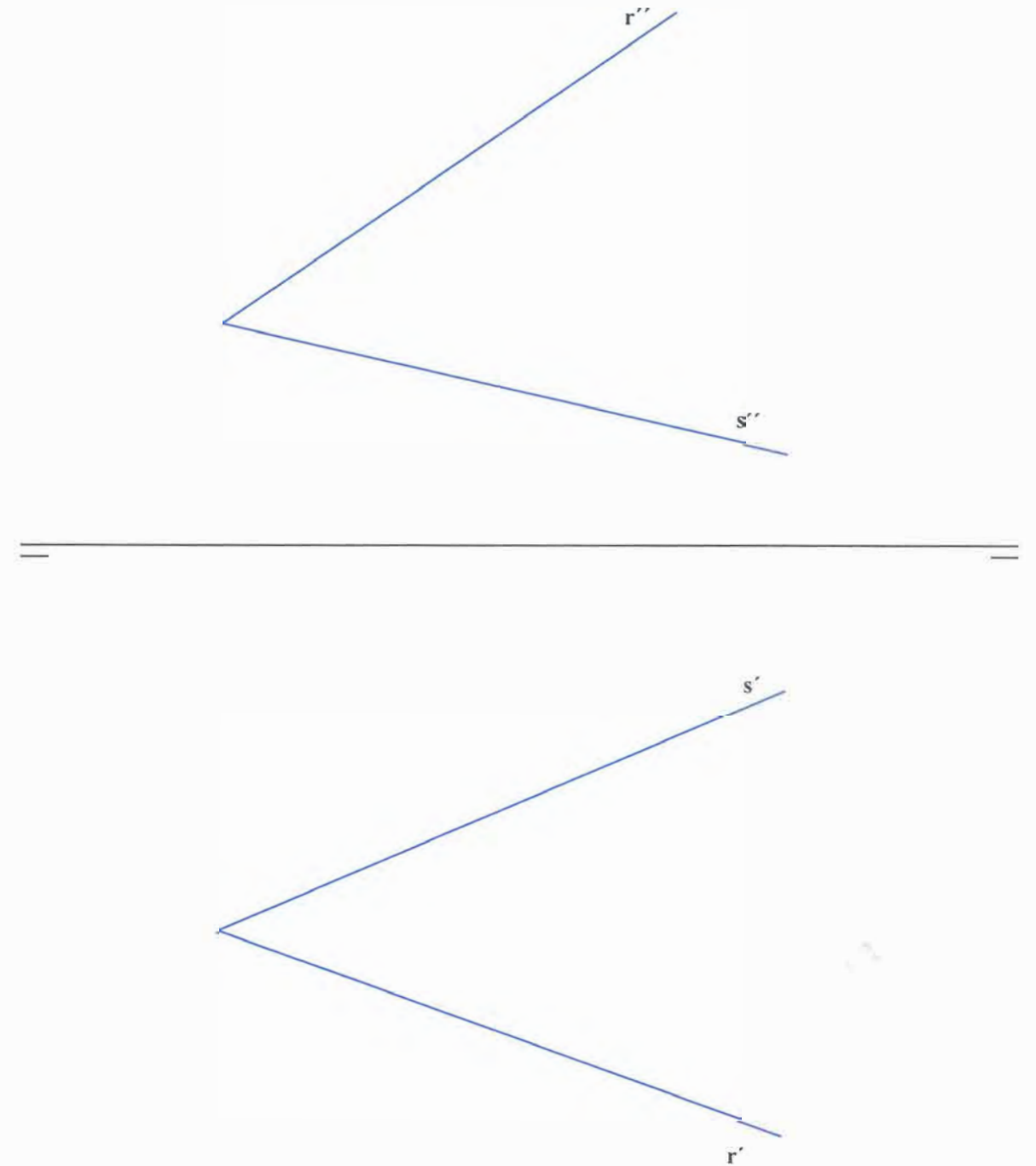

PREGUNTA 5 (2 puntos)

Dibujar dos planos paralelos al dado que estén a 30 mm del representado.

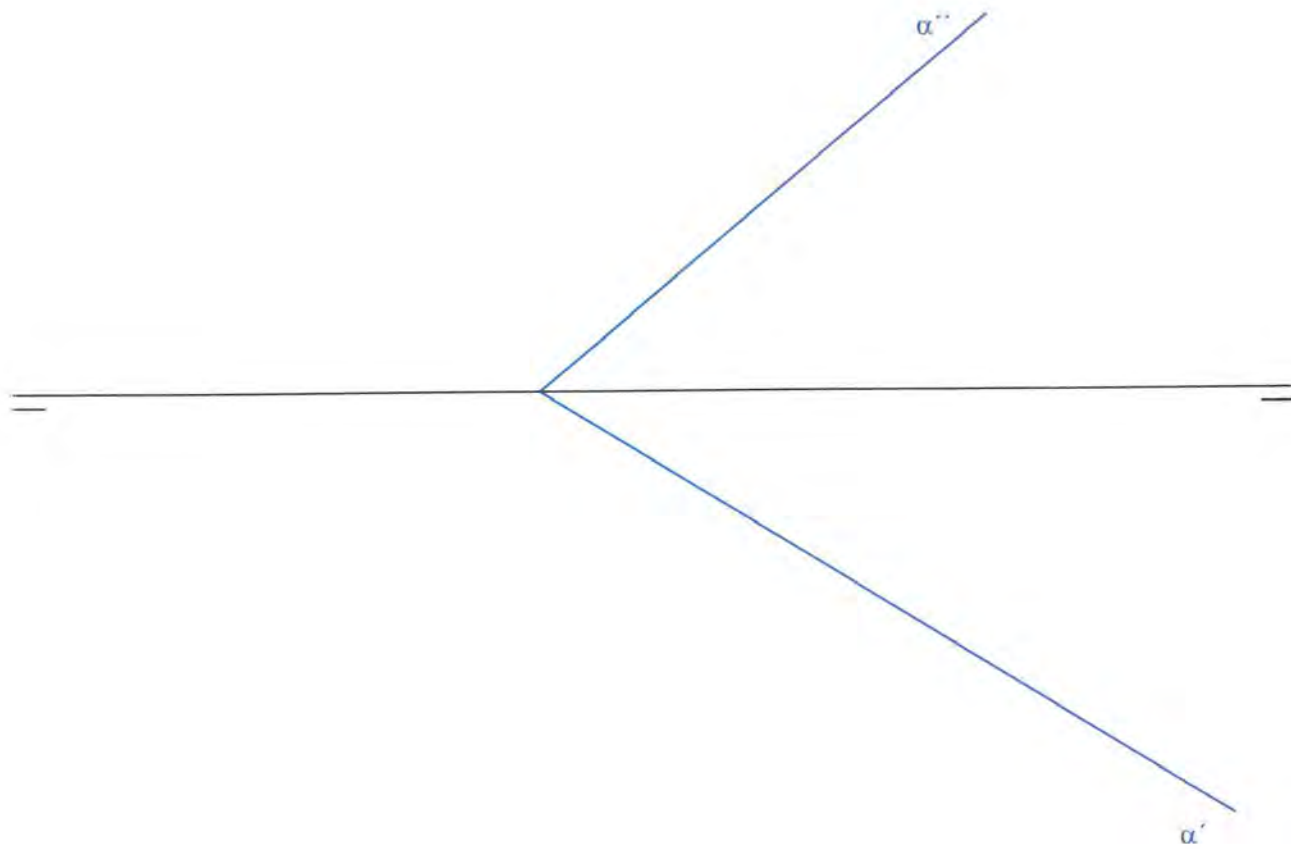

PREGUNTA 6 (2 puntos)

Dadas las vistas diédricas de una pieza dibujadas a Escala 1:2, representarla en perspectiva caballera a Escala 1:1 (no es necesario aplicar coeficientes de reducción)

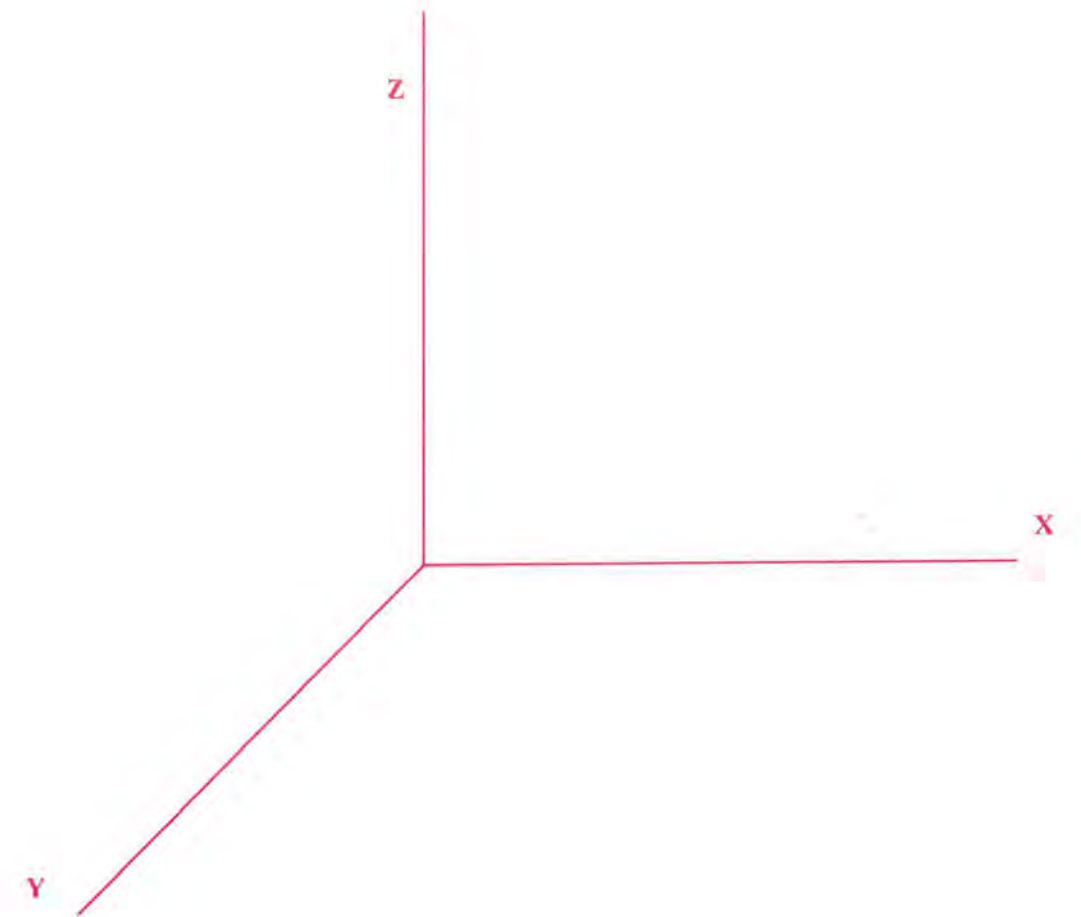
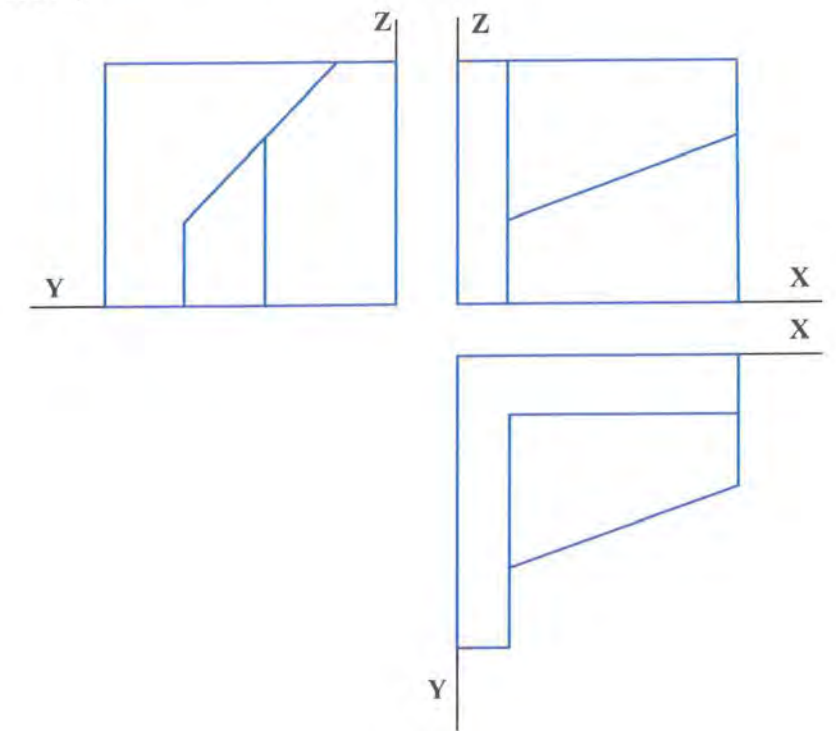

PREGUNTA 7 (2 puntos)

Hallar la sección producida por el plano α en la pirámide recta de base pentagonal y también, su verdadera magnitud.

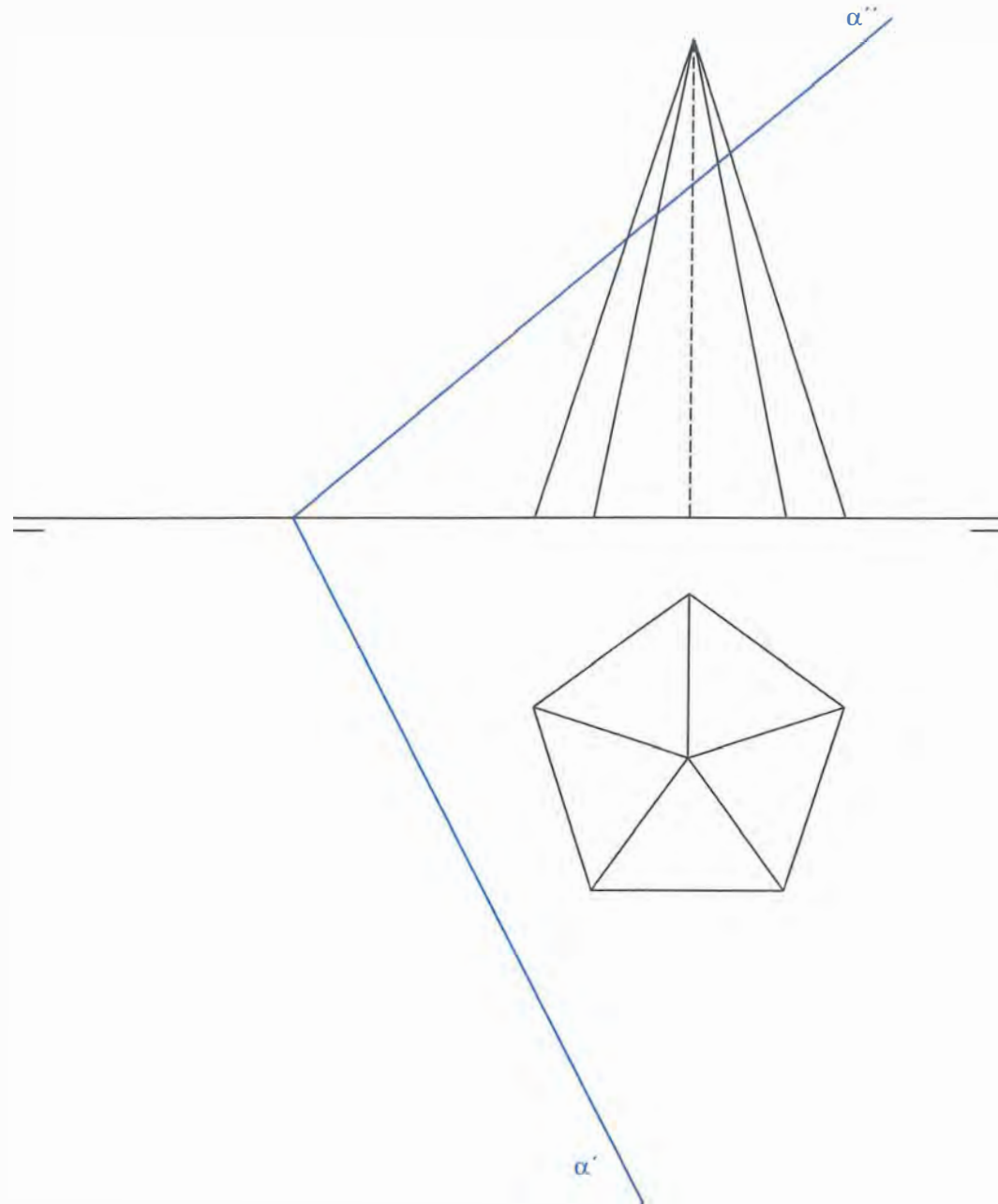

PREGUNTA 8 (2 puntos)

Hallar el punto de entrada y de salida de la recta "r" en la esfera dada por sus proyecciones horizontal y vertical.

Mostrar las partes ocultas y las partes vistas en cada una de las proyecciones.

Determinar la verdadera magnitud del trozo de recta que queda dentro de la esfera.

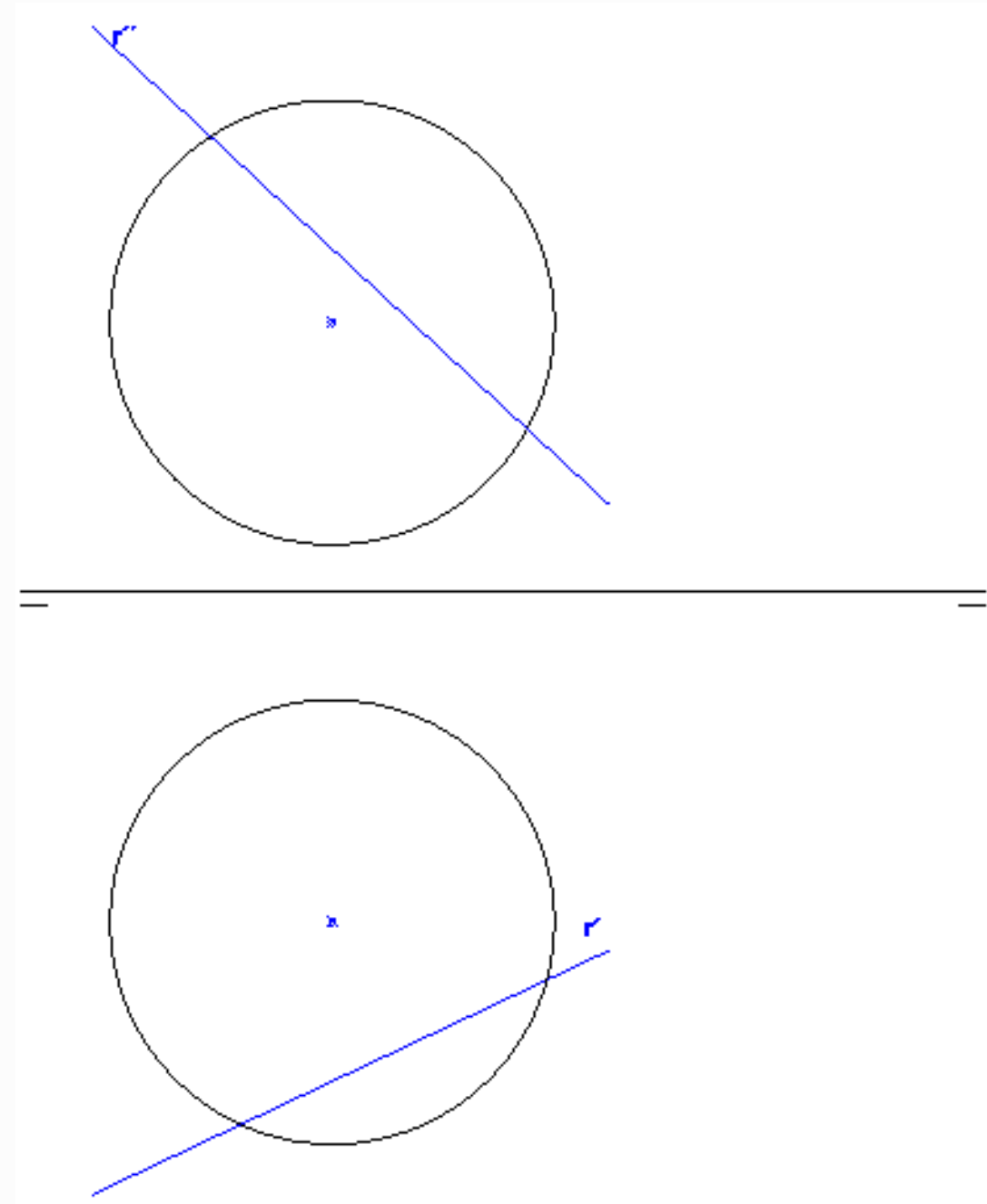

PREGUNTA 9 (2 puntos)

Dibujar las vistas diédricas necesarias de la figura dada. Se pueden tomar medidas directamente de la vista isométrica o utilizar otras que mantengan la proporcionalidad. Todos los agujeros son pasantes.

Aplicar cortes, si fuera necesario.

Disponer sobre dichas vistas las cotas que creas necesarias (NO ES NECESARIO INCORPORAR LAS CIFRAS)

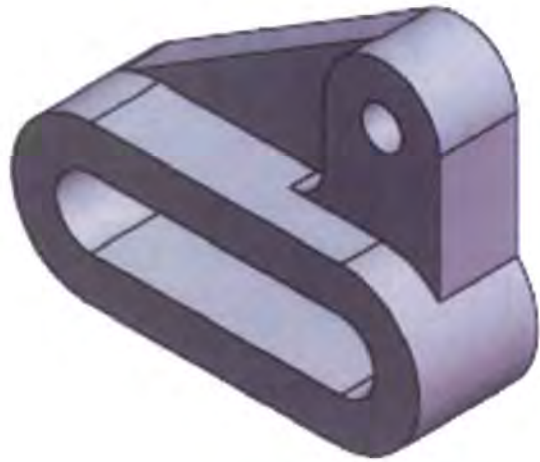

PREGUNTA 10 (2 puntos)

Dibujar las vistas diédricas necesarias de la figura dada, aplicar cortes y acotar. Utilizar una Escala adecuada para el espacio disponible. Todos los agujeros son pasantes.

